

マグネットドアストッパー ロック付埋込タイプ 取付説明書

取付前の注意

まず扉の調整を完了させて下さい。
 床から扉底までの高さが4～14mmの範囲の扉に使用してください。
 取り付ける床の仕上材が木質フローア以外では使用できません。
 また、木下地があることを必ず確認してから取り付けてください。
 電動ドライバーを使用する場合、ねじを締めきらず最後は手動ドライバーにて締め付けるようにしてください。
 誤った取り付けをされますと、十分に効果が発揮できない場合がありますのでご注意ください。

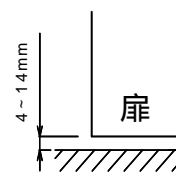

1 本体を扉の取付穴に挿入し、所定のビスにて取り付けます。

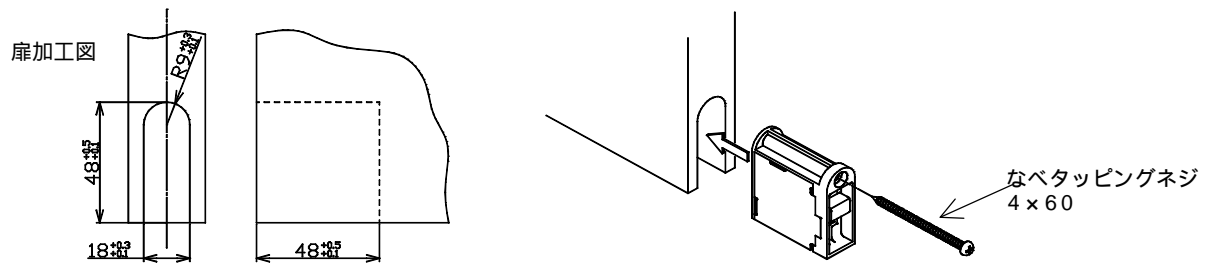

扉加工図

なべタッピングネジ 4×60

2 本体の取り付けが出来ましたら、扉を止めたい位置まで開き、その場で受を本体に当て、受を取付ける位置を決めます。

このとき、受のフラップが本体のストッパー部に平行に当たり、なおかつ本体のレバーを下げたとき、スライドピンがフラップの木口側の穴にスムーズに差し込まれるように位置合わせをして下さい。

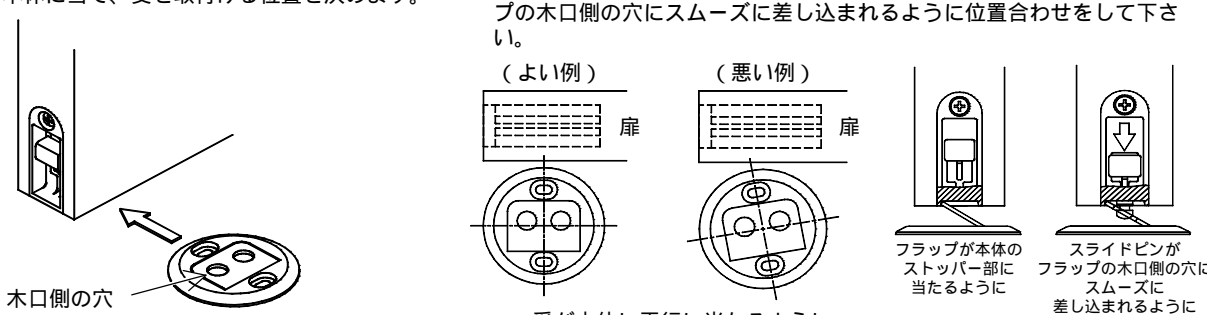

木口側の穴

(よい例) (悪い例)

受が本体に平行に当たるように

フラップが本体のストッパー部に当たるように

スライドピンがフラップの木口側の穴にスムーズに差し込まれるように

3 受の位置が決まりましたら、受を動かさないように手でしっかりと押えたまま、扉を元に返し所定のビスにて受を床に固定して下さい。

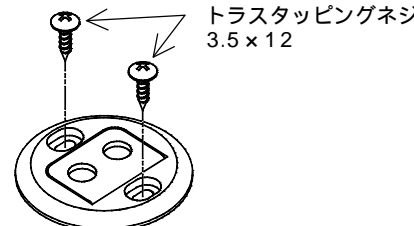

トラスタッピングネジ 3.5×12

専用治具（別売り）を使用しますと簡単に取付位置を上げがけます。

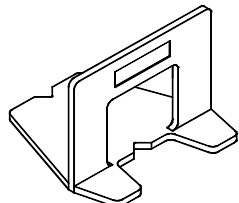

1. 扉を止めたい位置まで開き、その場で治具を扉の端に合わせたまま床につけ、治具を動かさないように押さえます。



扉の端に治具をあわせ床に押さえる

2. 扉を元に返し、受のビス位置2カ所をけがきます。けがいた印の三角の頂点をキリモミなどしてビスを止めてください。

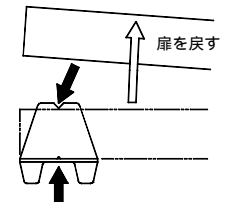

扉を戻す

マグネットドアストッパー ロック付埋込タイプ ご使用上の注意

本製品は完全なロック状態を保持する為、適正な扉位置でないとロックの施錠・解除操作が出来ない構造になっています。

扉の開閉は静かに行ってください。乱暴に扱うと作動せず、部品や壁が破損するおそれがあります。

扉がロックされた状態で扉を強く引っ張ったり、押ししたり、扉にもたれたりしないでください。部品が破損するおそれがあります。

必ずロック解除を確実にしてから扉を動かしてください。部品が破損するおそれがあります。

本製品の周辺に金属製の物を置かないでください。扉と床の間に挟み込まれ、部品や床が破損するおそれがあります。

受け部品（床付側）にワックスをかけないでください。正常に作動しなくなるおそれがあります。

ベースに異物が挟み込まれないように注意してください。ケガや動作不良、部品破損の原因となります。

ロック解除しにくいときは、ドアを開ける方向へ少し押してからロック解除動作を行ってください。

このときは、受けのフラップが本体に完全に当たるように扉を戸当りに押しつけながらレバーを押し、ロックを解除してください。