

マグネットドアストッパー 自動ロック付 取付説明書

取付前の注意

まず扉の調整を完了させて下さい。

床から扉底までの高さが4～14mmの範囲の扉に使用してください。(ただし、7mm以上の場合、フレーム下部が扉底よりはみ出しますので、沓ずり等軌跡上障害物がない扉に限ります)

取り付ける床の仕上材が木質フロア以外のところでは使用できません。
また、木下地があることを必ず確認してから取り付けてください。

電動ドライバーを使用する場合、ねじを締めきらず最後は手動ドライバーにて締め付けるようにしてください。

誤った取り付けをされますと、十分に効果が発揮できない場合がありますのでご注意ください。

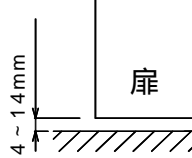

1 初めにベースの穴2箇所に取り付治具を図のように(方向注意)入れた後、フレームを取付治具にはめ込み、フレーム裏の両面テープの剥離紙をはがします。

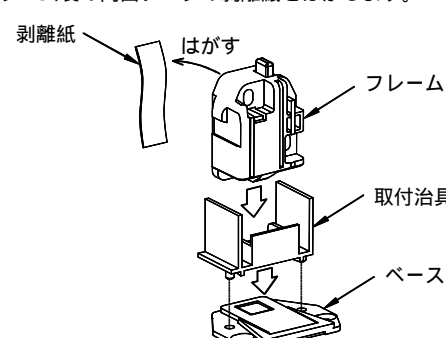

2 扉を固定させたい位置まで開き、フレームの取り付ける位置を決めてから、フレームを矢印方向に押さえつけ扉に貼り付けます。

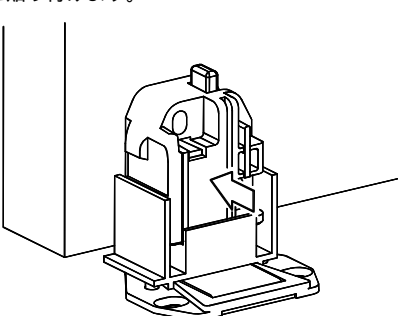

3 [2]の扉の位置でベースを動かないよう押さえた状態でフレームごと扉をはなし、ベースを所定のネジで固定します。次に、フレームを所定のネジで固定してください。

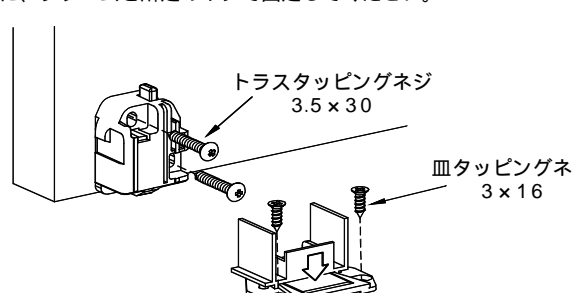

○ フレームが床面と平行になるように取り付けてください。

(良い例) (悪い例)

○ ベースがフレームと平行になるように取り付けてください。

(良い例) (悪い例)

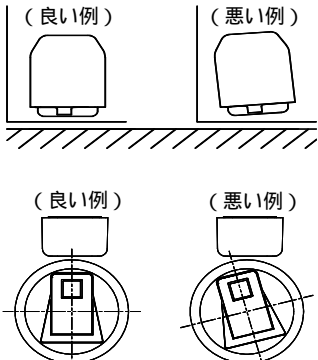

4 カバーをフレームの上側から差し込みます。次に取付治具をはずした後、ベースカバーを上側から音がするまで、ベースにはめ込みます。ベースカバーの浮きがないことを確認してください。

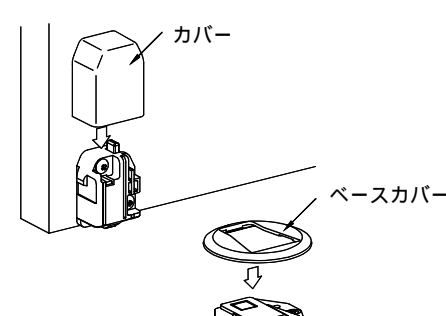

5 完成後、適正に作動するか確認してください。扉を開けてドアストッパーの位置までもってくるとベースが作動し、扉がロックされる事を確認してください。その後、カバーを上から押しロックが解除される事を確認してください。

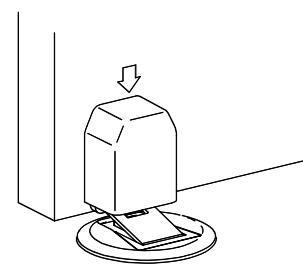

マグネットドアストッパー 自動ロック付 ご使用上の注意

本製品はドアが戸当たりの位置で自動的にロックされます。ロック解除はカバーを下側へ押さえてください。

扉の開閉は静かに行ってください。乱暴に扱うと作動せず、部品や壁が破損するおそれがあります。

扉がロックされた状態で扉を強く引っ張ったり、押ししたり、扉にもたれたりしないでください。部品が破損するおそれがあります。

必ずロック解除を確実にしてから扉を動かしてください。部品が破損するおそれがあります。

本製品の周辺に金属製の物を置かないでください。扉と床の間に挟み込まれ、部品や床が破損するおそれがあります。

受け部品(床付側)にワックスをかけないでください。正常に作動しなくなるおそれがあります。

ベースに異物が挟み込まれないように注意してください。ケガや動作不良、部品破損の原因となります。

ロック解除しにくいときは、ドアを開ける方向へ少し押ししてからロック解除動作を行ってください。このときは、受けのフラップが本体に完全にあたるように扉を戸当たりに押しつけながらレバーを押し、ロックを解除してください。